



Kabelverbindung Aufschraubsensor SpeedoMaster_3 mit RallyeMaster-Systemen

Rallyemaster

Sensor

braun + 5VDC	>	braun +
blau Signal	>	schwarz oder weiß (Signal)
grün-gelb	>	blau -

Sie können mit diesem Sensor auf Wunsch zwei Wegstreckenzähler parallel betreiben.

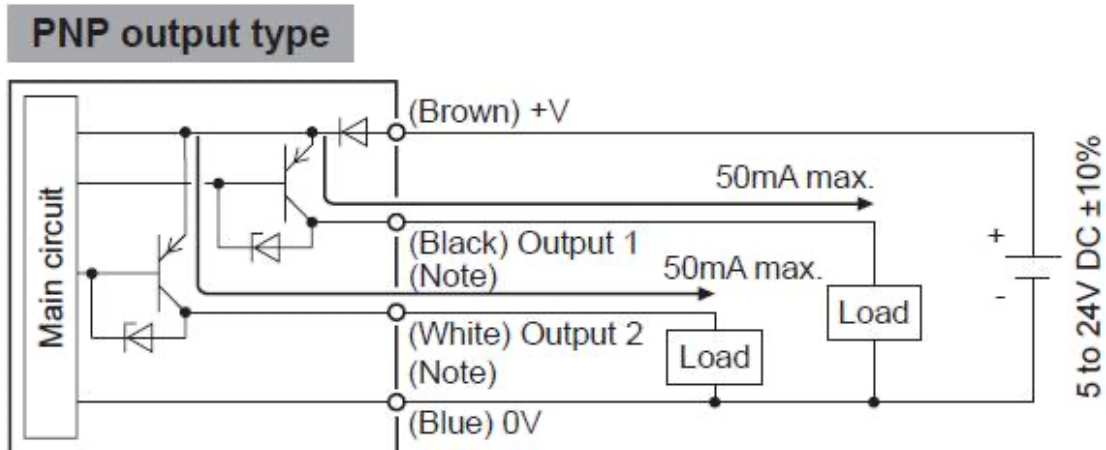

Es ist unbedingt darauf zu achten, dass der Verbindungsstift nicht unter Druck verbaut wird. Der Sensor muss gerade auf den Tacho aufgeschraubt werden. Die Tachowelle muss gleichfalls gerade und ohne Spannung auf den Sensor aufgeschraubt werden.